

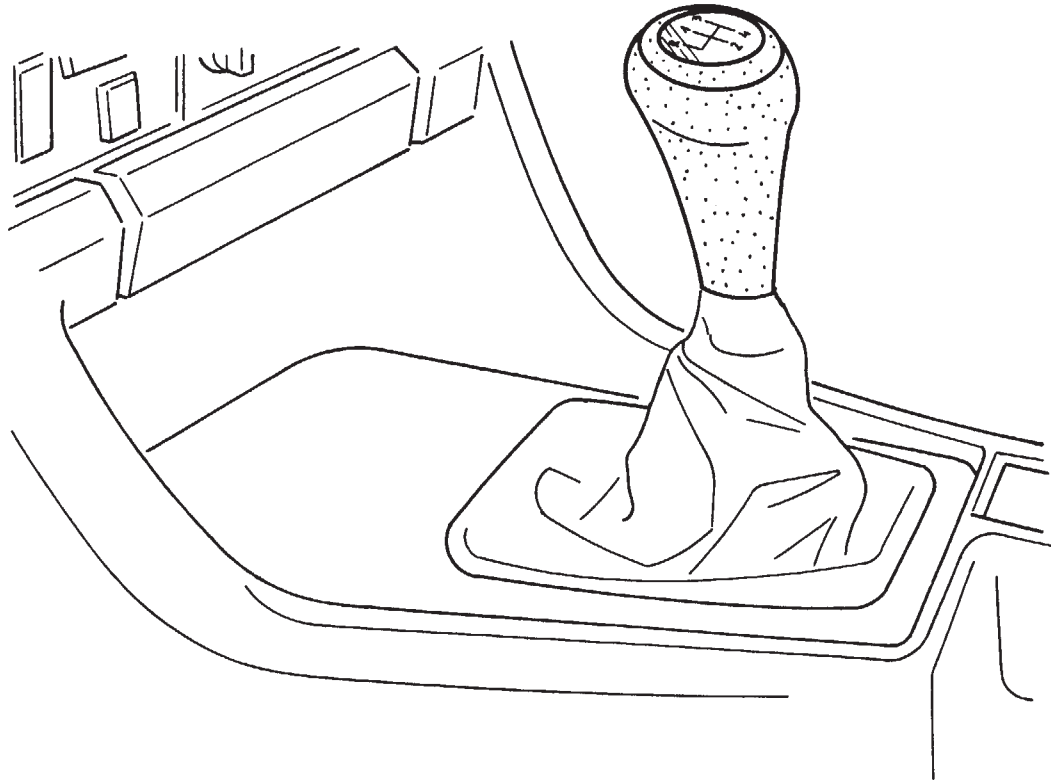

Zubehör – Einbauanleitung



F 34 72 027

Schalthebelknopf mit Beleuchtung BMW 5er-Reihe E 34 und BMW 7er-Reihe E 32

Installation instructions

Illuminated gear lever knob,
BMW 5 Series (E34) and BMW 7 Series (E32)

Instructions de montage

Pommeau de levier de vitesses avec grille éclairée
BMW série 5/E 34 et BMW série 7/E 32

Montagehandleiding

Schakelknop met verlichting van de
BMW 5-serie E 34 en BMW 7-serie E 32

Monteringsanvisning

Växelspaxknopp med belysning
BMW 5-serien E 34 och BMW 7-serien E 32

Istruzioni per il montaggio

Pomello leva del cambio con illuminazione
BMW Serie 5 E 34 e BMW Serie 7 E 32

Instrucciones de montaje

Empuñadura de palanca de cambios iluminada
BMW Serie 5 E 34 y BMW Serie 7 E 32

Instruções de montagem

Botão do manípulo das mudanças com iluminação
BMW Série 5 E34 e BMW Série 7 E32

Alle Arbeiten sind am Linkslenker-Modell dargestellt. Bei Rechtslenker-Modellen müssen verschiedene Arbeiten spiegelbildlich ausgeführt werden. Zum besseren Verständnis wird die Einbauanleitung ohne Lenkrad dargestellt, um den Einbau nachzuvollziehen ist die Demontage des Lenkrades nicht erforderlich.

Erforderliches Werkzeug und Hilfsmittel:

Schraubendreher Nr. 2

Kreuzschlitzschraubendreher Nr. 4

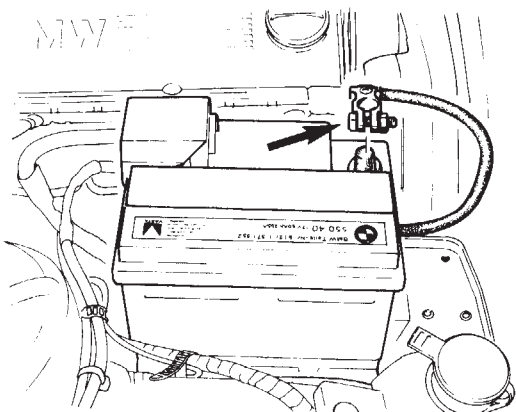

F 34 71 002

Batterie abklemmen

BMW 520i, 525i

Achtung

Die Fehlerspeicher ausdrucken lassen. Durch das Abklemmen der Batterie werden die Fehlerspeicher gelöscht.

Minuspolklemme (Pfeil) abschrauben und zur Seite legen.

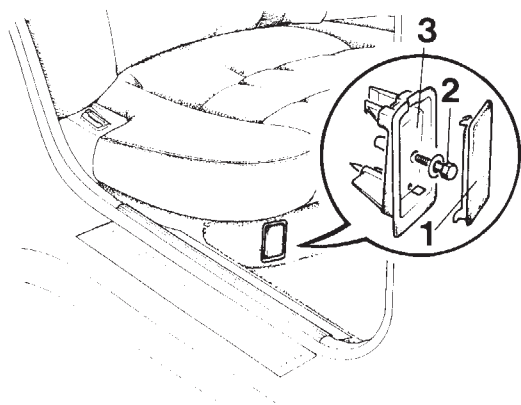

F 34 71 003

BMW 530i, 535i, 525td

Deckel (1) am hinteren Sitzkasten rechts unten abziehen.

Sechskantschraube (2) herausdrehen, Abdeckung (3) ausbauen.

Achtung

Die Fehlerspeicher ausdrucken lassen.

Durch das Abklemmen der Batterie werden die Fehlerspeicher gelöscht.

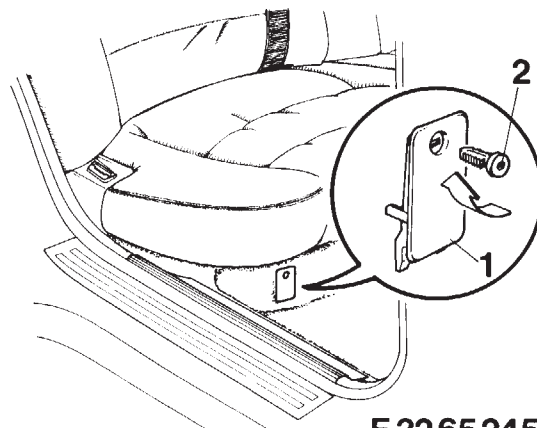

F 32 65 245

BMW 7er-Reihe E 32

Zum Abklemmen der Batterie die Abdeckung (1) am hinteren Sitzkasten rechts unten abnehmen.

Hinweis

Die Halteklammer (2) mit einem 4 mm Innensechskantschlüssel um 90° in Peilrichtung verdrehen.

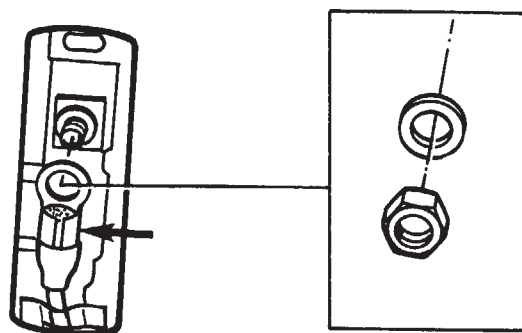

F 32 65 246

Alle Modelle

Minuskabel (Pfeil) vom Massestützpunkt abschrauben.

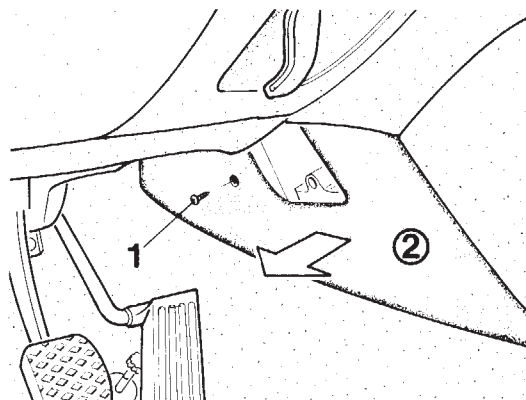

F 34 65 002

Schalthebelknopf einbauen

Kreuzschlitzschraube (1) herausdrehen.

Verkleidung (2) ausbauen.

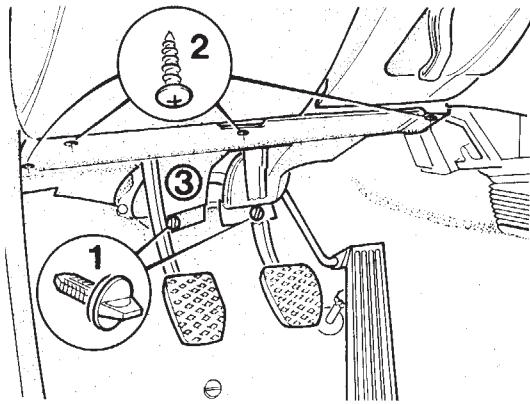

F 34 65 003

Nur für BMW 5er-Reihe E 34

- Plastikschrauben (1) um 90° verdrehen.
- Kreuzschlitzschrauben (2) herausdrehen.
- Verkleidung Fußhebelwerk (3) nach unten ausheben.
- Kabelstecker vom Gang abziehen.
- Ggf. Kabelstecker und Unterdruckschlauch vom Temperaturfühler abziehen.
- Verkleidung Fußhebelwerk (3) ausbauen.

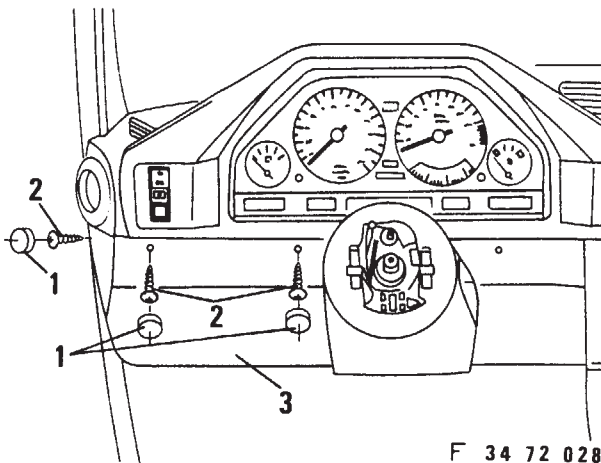

F 34 72 028

- Drei Plastikabdeckungen (1) mit einem Schraubendreher ausheben und Kreuzschlitzschrauben (2) herausdrehen.
- Verkleidung (3) ausbauen.

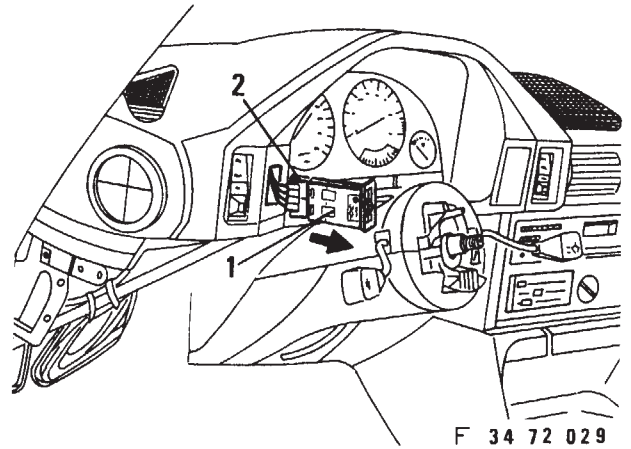

F 34 72 029

- Helligkeitsregler (1) aus dem Instrumententräger in Pfeilrichtung ausheben.
- Stecker (2) vom Helligkeitsregler trennen und hinter dem Instrumententräger nach unten vorziehen.

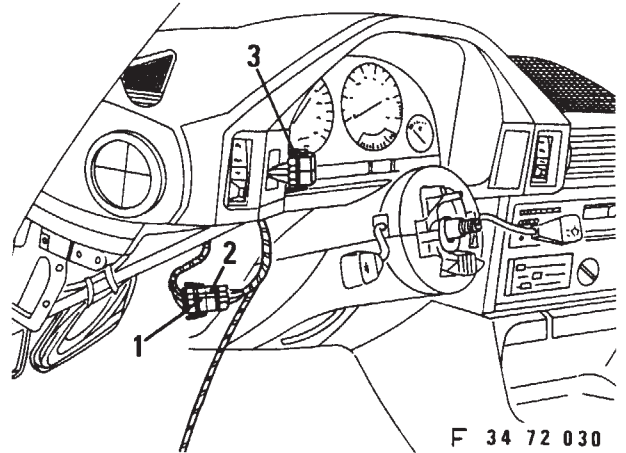

F 34 72 030

- Stecker (1) vom Helligkeitsregler in den Stecker (2) vom Zusatzkabelbaum einstecken.
- Freien Stecker (3) vom Zusatzkabelbaum durch die Öffnung des Instrumententrägers zur Einbauanlage des Helligkeitsreglers verlegen.

Einbauhinweis

- Helligkeitsregler sinngemäß in umgekehrter Reihenfolge einbauen.

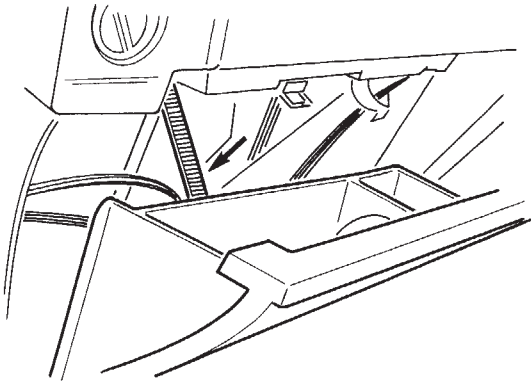

F 32 65 036

Nur für BMW 7er-Reihe E 32

Ablagefach links öffnen und das Fangband (Pfeil) aushängen.

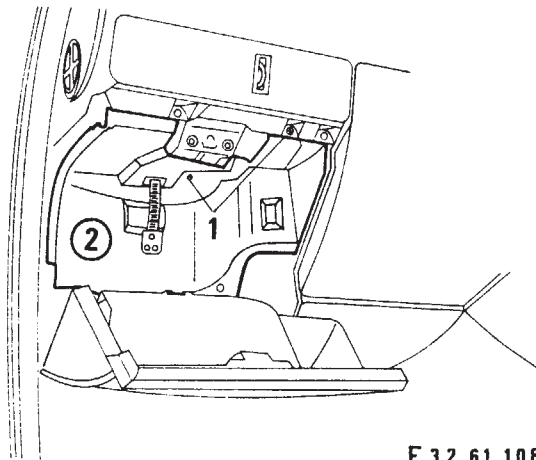

F 32 61 108

Schrauben (1) lösen, Verkleidung (2) nach vorne entnehmen.

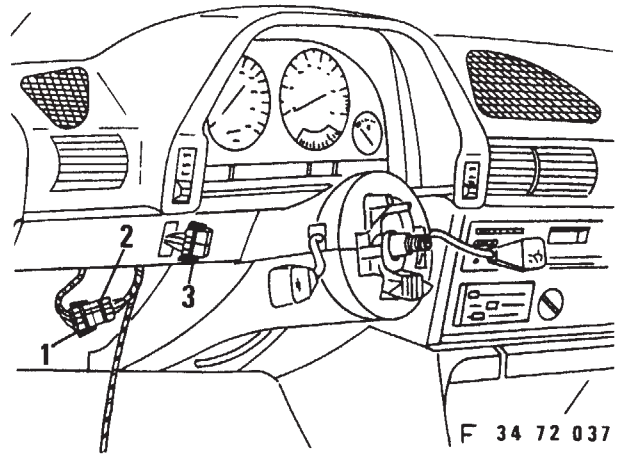

F 34 72 037

Stecker (1) vom Helligkeitsregler in den Stecker (2) vom Zusatzkabelbaum einstecken.

Freier Stecker (3) vom Zusatzkabelbaum durch die Öffnung des Instrumententrägers zur Einbaulage des Helligkeitsreglers verlegen.

Einbauhinweis

Helligkeitsregler sinngemäß in umgekehrter Reihenfolge einbauen.

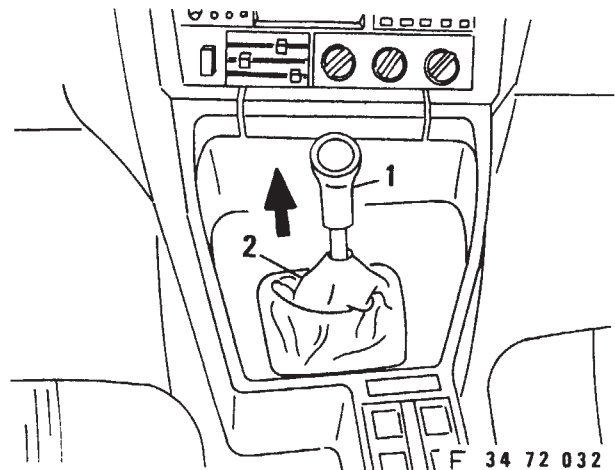

F 34 72 032

Alle Modelle

Schalthebelknopf (1) und Schalthebelabdeckung (2) in Pfeilrichtung abziehen.

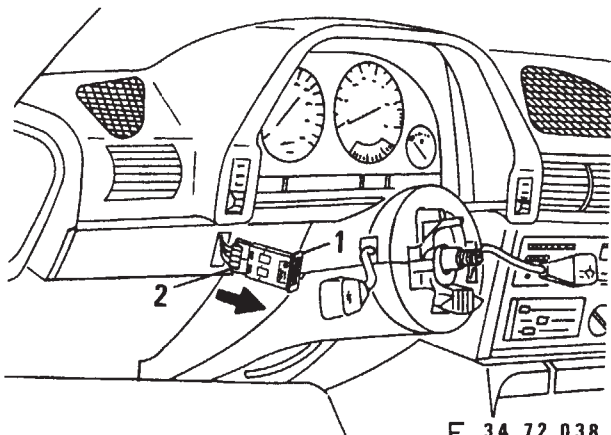

F 34 72 038

Helligkeitsregler (1) aus dem Instrumententräger in Pfeilrichtung ausheben. Stecker (2) vom Helligkeitsregler trennen und hinter dem Instrumententräger nach unten vorziehen.

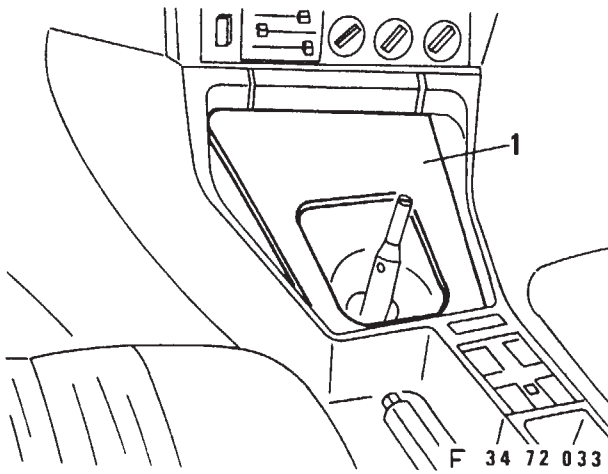

Abdeckung (1) nach oben ausclipsen und nach hinten aus der Mittelkonsole ausheben.

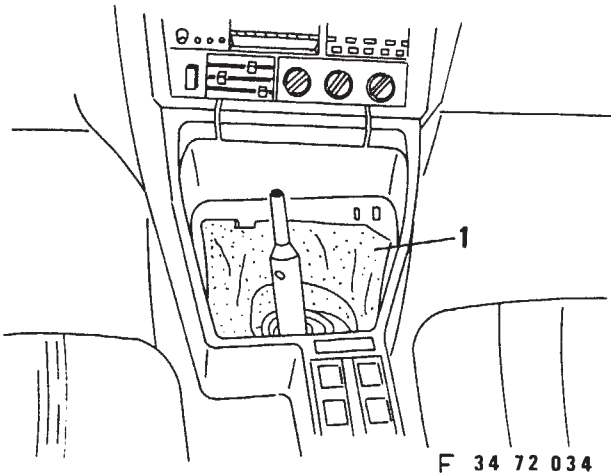

Dämmmatte (1) nach oben entnehmen.

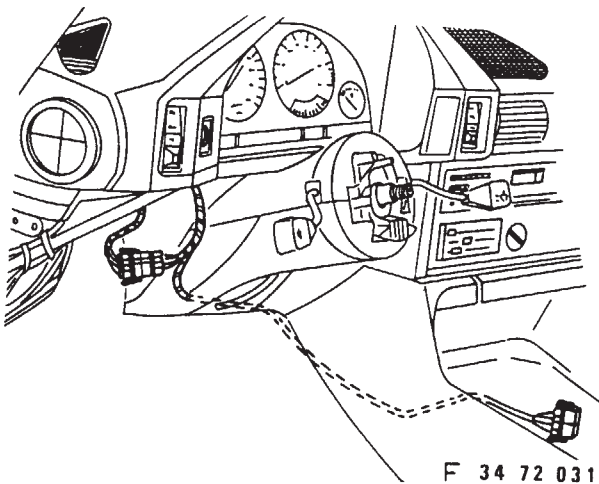

Zusatzkabelbaum lt. Zeichnung vom Instrumententräger zur Mittelkonsole verlegen.

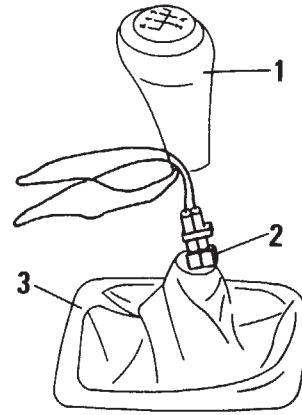

F 34 72 035

Schalthebelknopf (1) dem Einbausatz entnehmen. Stecker (2) durch die Öffnung der Schalthebelabdeckung (3) führen.

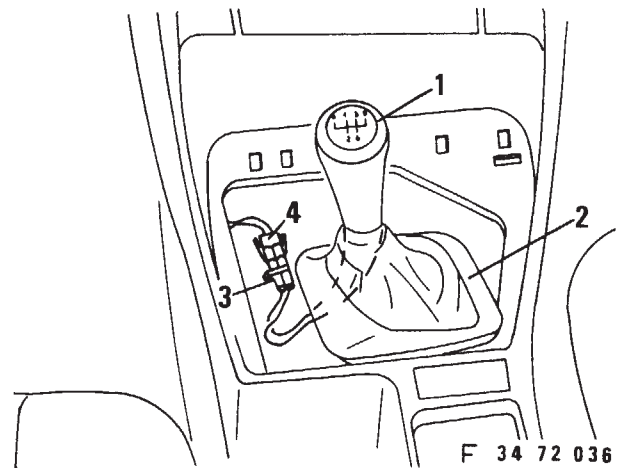

F 34 72 036

Schalthebelknopf (1) und Schalthebelabdeckung (2) auf den Schalthebel aufstecken.

Stecker (3) mit Stecker (4) vom Zusatzkabelbaum verbinden.

Einbauhinweis

Der Zusammenbau erfolgt sinngemäß in umgekehrter Reihenfolge.

Funktionskontrolle:

Die Beleuchtung des Schalthebelknopfes muß nach Betätigen des Lichtschalters aufleuchten.

Die Lichtintensität kann durch den Helligkeitsregler verändert werden.

Wichtige Information!

Verwenden Sie zu Ihrer eigenen Sicherheit ausschließlich
Zubehörprodukte, die von BMW freigegeben sind.

Für von BMW nicht freigegebene Zubehörprodukte jedweder
Art übernimmt BMW keine Haftung.

**Weiteres BMW-Zubehör,
um aus einem BMW Ihren BMW zu machen,
hält Ihr BMW-Händler für Sie bereit.**

Important information!

For your own safety please use only accessory products
released by BMW.

BMW will not guarantee for products of any kind not
released by BMW.

**To turn a BMW
into your very own BMW your BMW dealer
will provide you with a wide range of BMW
accessories.**

Illuminated gear lever knob, BMW 5 Series (E34) and BMW 7 Series (E32)

F 34 72 027

Instructions and illustrations are given here for left-hand-drive cars. On right-hand-drive cars, various work stages must be carried out on the opposite side or in mirror-image fashion.

The steering wheel has been omitted from drawings for greater clarity. It is not necessary to dismantle the steering wheel in order to carry out the installation procedure.

Tools and materials required:

Screwdriver, No. 2
Phillips screwdriver, No. 4

F 34 71 002

Disconnecting the battery

On BMW 520i and 525i cars:

Important:

Print out the fault memories (when the battery is disconnected, the fault memories are automatically erased.)
Unscrew the negative terminal (arrow) and lay aside.

F 34 71 003

On BMW 530i, 535i and 534td cars:

Pull off trim cover (1) from the rear seat base on the right. Take out hex bolt (2) and remove cover (3).

Important:

Print out the fault memories (when the battery is disconnected, the fault memories are automatically erased.)

F 32 65 245

On BMW 7 Series (E32) cars:

To disconnect the battery, remove trim cover (1) from the rear seat base on the right.

Note:

Rotate retaining stud (2) through 90° with a 4 mm Allen key as indicated by the arrow.

F 32 65 246

On all models:

Unscrew the negative cable (arrow) from the earthing point.

F 34 65 002

Installing gear lever knob

Take out Phillips screw (1). Remove trim panel (2).

F 34 65 008

On BMW 5 Series (E34) cars only:

Rotate plastic screws (1) through 90°.

Take out Phillips screws (2). Pull pedal trim (3) downwards. Disconnect the cable plug from the gong.

If installed, pull off the cable plug and low-pressure tube from the temperature sensor.

Remove pedal trim (3).

F 34 72 028

Lever out three plastic covers (1) with a screwdriver and take out Phillips screws (3). Remove trim (3).

F 34 72 029

Pull light intensity control (1) out of the instrument carrier as indicated by the arrow. Disconnect plug (2) from the light intensity control and pull downward from behind the instrument carrier.

F 34 72 030

Insert plug (1) from the light intensity control into plug (2) from the additional wiring.

Run vacant plug (3) from the additional wiring through the hole in the instrument carrier to the installation point for the light intensity control.

Note:

Install the light intensity control by carrying out the removal procedure in the reverse order.

F 32 65 036

On BMW 7 Series (E32) cars only:

Open the left stowage compartment and detach the retaining strap (arrow).

F 32 61 103

Take out screws (1) and remove trim (2) forward.

F 34 72 038

Pull light intensity control (1) out of the instrument carrier as indicated by the arrow. Disconnect plug (2) from the light intensity control and pull downward from behind the instrument carrier.

F 34 72 037

Insert plug (1) from the light intensity control into plug (2) from the additional wiring (2). Run vacant plug (3) from the additional wiring through the hole in the instrument carrier to the installation point for the light intensity control.

Note:

Install the light intensity control by carrying out the removal procedure in the reverse order.

F 34 72 032

On all cars:

Pull off gear lever knob (1) and gear lever cover (2) in the direction of the arrow.

F 34 72 033

Lift cover (1) out of its clips and remove from the centre console to the rear.

F 34 72 034

Lift out insulating mat (1).

F 34 72 031

Run the additional wiring from the instrument carrier to the centre console as illustrated.

F 34 72 035

Take gear lever knob (1) out of the installation kit. Feed plug (2) through the opening in gear lever cover (3).

F 34 72 036

Fit gear lever knob (1) and gear lever cover (2) on to the gear lever.

Connect plug (3) to plug (4) from the additional wiring.

When installing:

Install the removed parts by carrying out the dismantling procedure in the reverse order.

Functional check:

The gear lever knob should light up when the main light switch is on.

Its brightness can be adjusted at the light intensity control.

Instructions de montage Pommeau de levier de vitesses avec grille éclairée

BMW série 5/E34 et BMW série 7/E32

F 34 72 027

Toutes les opérations sont décrites et illustrées pour le modèle avec direction à gauche.

Sur les modèles à direction à droite, certaines opérations seront à effectuer symétriquement.

Dans les illustrations de cette notice, le volant de direction a été déposé pour une plus grande clarté et une meilleure compréhension mais le volant n'a pas à être déposé pour réaliser le montage.

Outils et ingrédients requis:

Tournevis n° 2

Tournevis à pointe cruciforme n° 4

F 34 71 002

Débranchement de la batterie

BMW 520i, 525i

Attention

Sortir le contenu des mémoires à défauts sur imprimante.

Les mémoires à défauts sont effacées et leur contenu perdu lorsqu'on débranche la batterie.

Dévisser le collier du câble négatif (flèche) puis écarter le câble.

F 34 71 003

BMW 530i, 535i, 524td

Retirer la plaquette (1) en bas à droite du caisson de sièges arrière.

Dévisser la vis à tête hexagonale (2), déposer le couvercle (3).

Attention

Sortir le contenu des mémoires à défauts sur imprimante.

Les mémoires à défauts sont effacées et leur contenu perdu lorsqu'on débranche la batterie.

F 32 65 245

BMW série 7/E32

Pour débrancher la batterie, déposer le couvercle (1) en bas à droite du caisson de sièges arrière.

Remarque

Tourner les broches-agrafes (2) sur 90° dans le sens de la flèche avec une clé pour six pans creux de 4 mm.

F 32 65 246

Tous modèles

Dévisser le câble négatif (flèche) du point de mise à la masse.

F 34 65 002

Débranchement de la batterie

BMW 520i, 525i

Attention

Sortir le contenu des mémoires à défauts sur imprimante.

Les mémoires à défauts sont effacées et leur contenu perdu lorsqu'on débranche la batterie.

Dévisser le collier du câble négatif (flèche) puis écarter le câble.

F 34 71 003

BMW 530i, 535i, 524td

Retirer la plaquette (1) en bas à droite du caisson de sièges arrière.

Dévisser la vis à tête hexagonale (2), déposer le couvercle (3).

Attention

Sortir le contenu des mémoires à défauts sur imprimante.

Les mémoires à défauts sont effacées et leur contenu perdu lorsqu'on débranche la batterie.

F 32 65 245

BMW série 7/E 32

Pour débrancher la batterie, déposer le couvercle (1) en bas à droite du caisson de sièges arrière.

Remarque

Tourner les broches-agrafes (2) sur 90° dans le sens de la flèche avec une clé pour six pans creux de 4 mm.

F 32 65 246

Tous modèles

Dévisser le câble négatif (flèche) du point de mise à la masse.

F 34 65 002

Pose du pommeau de levier de vitesses

Dévisser la vis à empreinte cruciforme (1). Déposer le panneau de revêtement (2).

F 34 65 038

Uniquement BMW série 5/E34

Tourner les vis plastique (1) sur 90° Dévisser la vis à empreinte cruciforme (2).

Dégager l'élément de revêtement (3) du niveau des pédales à sa partie basse.

Débrancher la fiche de câble du gong.

Au besoin, débrancher la fiche et le tuyau à dépression de la sonde de température.

Déposer l'élément de revêtement (3) du niveau des pédales.

F 34 72 028

Faire sauter trois pastilles en plastique (1) avec un petit tournevis puis dévisser les vis à empreinte cruciforme (2).

Déposer le panneau de revêtement (3).

F 34 72 029

Dégager le variateur de luminosité (1) hors du support d'instruments dans le sens de la flèche. Débrancher la fiche du connecteur (2) du variateur de luminosité et la tirer vers le bas derrière le support d'instruments.

F 34 72 030

Raccorder la fiche (1) du variateur de luminosité dans la fiche correspondante (2) du faisceau additionnel de câbles. Amener la fiche libre (3) du faisceau additionnel au travers de l'ouverture dans le support d'instruments jusqu'à l'emplacement de montage du variateur de luminosité.

Conseil pour la pose

Installer le variateur de luminosité logiquement dans l'ordre inverse de sa dépose.

F 32 65 036**Uniquement BMW série 7/E32**

Ouvrir le compartiment de rangement de gauche et décrocher la sangle de capture (flèche).

F 32 61 108

Desserrer les vis (1), déposer le revêtement (2) vers soi.

F 34 72 038

Dégager le variateur de luminosité (1) hors du support d'instruments dans le sens de la flèche. Débrancher la fiche du connecteur (2) du variateur de luminosité et la tirer vers le bas derrière le support d'instruments.

F 34 72 037

Raccorder la fiche (1) du variateur de luminosité sur la fiche correspondante (2) du faisceau additionnel de câbles. Amener la fiche libre (3) du faisceau additionnel au travers de l'ouverture dans le support d'instruments jusqu'à l'emplacement de montage du variateur de luminosité.

Conseil pur la pose

Installer le variateur de luminosité logiquement dans l'ordre inverse de sa dépose.

F 34 d72 032**Tous modèles**

Détacher le pommeau (1) et le soufflet (2) du levier de changement de vitesses dans le sens de la flèche.

F 34 72 033

Dégager vers le haut le panneau de recouvrement (1) hors de ses clips de retenue et le sortir vers l'arrière de la console centrale.

F 34 72 034

Retirer le voile insonorisant (1) par le haut.

F 34 72 031

Poser le faisceau additionnel comme indiqué sur le croquis du support d'instruments jusqu'à la console centrale.

F 34 72 035

Prendre le pommeau de levier (1) du kit.

Engager la fiche (2) au travers de l'ouverture du soufflet du levier de changement (3).

F 34 72 036

Appliquer le pommeau (1) et enfiler le soufflet (2) sur le levier de changement.

Réunir la fiche (3) et la fiche (4) du faisceau additionnel.

Conseil pour la pose

La repose s'effectue logiquement dans l'ordre inverse de la dépose.

Contrôle de fonctionnement

L'éclairage de la grille du pommeau du levier de changement doit s'allumer lorsqu'on actionne l'interrupteur d'éclairage.

On peut faire varier l'intensité lumineuse au moyen du variateur de luminosité.

Schakelknop met verlichting van de BMW 5-serie E 34 en BMW 7-serie E 32

F 34 72 027

Alle werkzaamheden gelden voor een auto met links stuur. Bij een auto met rechts stuur moeten diverse werkzaamheden in spiegelbeeld worden uitgevoerd.

Voor een duidelijke beschrijving zijn de afbeeldingen in deze montagehandleiding zonder stuurwiel weergegeven. Voor het uitvoeren van de montage is het echter niet nodig het stuurwiel te verwijderen.

Benodigde gereedschap en hulpmiddelen:

Schroevendraaier nr. 2

Kruiskopschroevendraaier nr. 4

F 34 71 002

Accu losmaken

BMW 520i, 525i

Attentie

Print de storingsgeheugens uit.

Door het losmaken van de accukabels worden de storingsgeheugens gewist.

Maak de massaklem (pijl) los en leg de kabel terzijde.

F 34 71 003

BMW 530i, 535i, 524td

Verwijder de klep (1) rechts onder de achterbank.

Verwijder de zeskantbout (2) en de afdekking (3).

Attentie

Print de storingsgeheugens uit.

Door het losmaken van de accukabels worden de storingsgeheugens gewist.

F 32 65 245

BMW 7-serie E 32

Voor het losmaken van de massakabel moet de afdekking (1) rechts onder de achterbank worden verwijderd.

Opmerking

Verwijder de klem (2) door hem met een 4 mm inbusleutel 90° in de richting van de pijl te draaien.

F 32 65 246

Alle modellen

Maak de massakabel (pijl) los van de massa.

F 34 65 002

Schakelknop aanbrengen

Verwijder de kruiskopschroef (1) en de bekleding (2).

F 34 65 008

Alleen voor de BMW 5-serie E 34

Draai de kunststof schroeven (1) 90°.

Verwijder de kruiskopschroeven (2).

Neem de bekleding bij de pedalen (3) naar onderen toe weg.

Trek de stekker van de gong los.

Trek de stekker en de vacuümslang los van de temperatuursensor.

Verwijder de bekleding (3).

F 34 72 028

Maak de plastic doppen (1) met een schroevendraaier los en verwijder de kruiskopschroeven (2).

Verwijder de bekleding (3).

F 34 72 029

Neem de regelknop (1) voor de instrumentenverlichting in de richting van de pijl los.

Trek de stekker (2) van de reostaat los en trek deze achter het instrumentenpaneel naar beneden.

F 34 72 030

Sluit de stekker (1) van de reostaat aan op de stekker (2) van de extra bedrading.

Steek de vrije stekker (3) van de extra bedrading via de opening in het instrumentenpaneel naar de montageplaats van de reostaat.

Montagerichtlijn

De reostaat wordt in omgekeerde volgorde weer gemonteerd.

F 32 65 036

Alleen voor de 7-serie E 32

Open het linker dashboardkastje en maak de strip (pijl) los.

F 32 61 182

Draai de schroeven (1) los en neem de bekleding (2) naar voren toe weg.

F 34 72 038

Neem de regelknop (1) voor de instrumentenverlichting in de richting van de pijl los.

Trek de stekker (2) van de reostaat los en trek deze achter het instrumentenpaneel naar beneden.

F 34 72 037

Sluit de stekker (1) van de reostaat aan op de stekker (2) van de extra bedrading.

Steek de vrije stekker (3) van de extra bedrading via de opening in het instrumentenpaneel naar de montageplaats van de reostaat.

Montagerichtlijn

De reostat wordt in omgekeerde volgorde weer gemonteerd.

34 72 032

Alle modellen

Trek de schakelknop (1) en de hoes (2) in de richting van de pijl los.

F 34 72 033

Maak de afdekking (1) los uit de bevestiging en neem hem naar achteren toe uit de middenconsole.

F 34 72 034

Neem het isolatiemateriaal (1) naar boven toe weg.

F 34 72 031

Leg de extra bedrading zoals afgebeeld van het instrumentenpaneel naar de middenconsole.

F 34 72 035

Verwijder de schakelknop (1) uit de inbouwset.

Steek de stekker (2) via de opening in de hoes (3).

F 34 72 036

Breng de schakelknop (1) en de hoes (2) op het versnellingshandel aan.

Sluit de stekker (3) aan op de stekker (4) van de extra bedrading.

Montagerichtlijn

De montage geschiedt in omgekeerde volgorde.

Werking controleren:

Na het bedienen van de lichtschakelaar moet de verlichting van de schakelknop in werking treden. De lichtsterkte kan met de reostaat worden gewijzigd.

Växelspaksknopp med belysning BMW 5-serien E 34 och BMW 7-serien E 32

F 34 72 027

Alla arbeten visas på en vänsterstyrd modell.
Hos högerstyrda bilar måste olika arbeten utföras spegelvänt.

För bättre förståelse visas monteringsanvisningen utan ratt.
För att montera växelspaksbelysningen behöver ratten inte demonteras.

Erforderliga verktyg och hjälpmedel

Skruvmejsel nr 2
Kryssmejsel nr 4

F 34 71 002

Lossa batteriet.
BMW 520i, 525i

OBS!

Tryck fram felminnena.
När batteriet lossas, släcks alla felminnen.
Skruva av minuspolklämman (pil) och lägg den åt sidan.

F 34 71 003

BMW 530i, 535i, 524td
Ta bort locket (1) nedtill på baksätet till höger.
Skruva ut sexkantbulten (2) och demontera avtäckningen (3).

OBS!

Tryck fram felminnena.
När batteriet lossas, släcks alla felminnen.

F 32 65 245

BMW 7-serien E 32
För att lossa batteriet, ta bort avtäckningen (1) nedtill på baksätet till höger.

OBS:

Vrid fästklammern (2) med en 4 mm insexnyckel 90° i pilriktningen.

F 32 65 246

Samtliga modeller
Skruva av minuskabeln (pil) från jordstödpunkten.

F 34 65 002

Montera växelspaksknoppen
Skruva ut skruven med krysspår (1).
Demontera klädseln (2).

F 34 65 003

Endast BMW 5-serien E 34
Vrid plastskruvarna (1) 90°.
Skruva ut skruvarna med krysspår (2).
Ta ut pedalställets klädsel (3) nedåt.
Dra av kabelanslutningen från gonggongen.
Dra ev av kabelanslutningen och undertrycksslangen från temperaturgivaren.
Demontera pedalställets klädsel (3).

F 34 72 028

Lyft ut de tre plastlocken (1) med en skruvmejsel och skruva ut skruvarna med krysspår (2).
Demontera klädseln (3).

F 34 72 029

Ta ut ljusstyrkeregulatorn (1) från instrumenthållaren i pilriktningen. Lossa ljusstyrkeregulatorns anslutning (2) och dra fram den nedåt bakom instrumenthållaren.

F 34 72 030

Sätt fast ljusstyrkeregulatorns anslutning (1) på tillsatskabelstammens anslutning (2).
Dra tillsatskabelstammens lediga anslutning (3) genom öppningen i instrumenthållaren till ljusstyrkeregulatorns monteringsplats.

OBS vid montering:

Montering av ljusstyrkeregulatorn sker i omvänd ordningsföljd.

F 32 65 036

Endast BMW 7-serien E 32
Öppna vänstra förvaringsfacket och lossa fångbandet (pil).

F 32 61 108

Lossa skruvarna (1) och ta bort klädseln (2) framåt.

F 34 72 038

Ta ut ljusstyrkeregulatorn (1) från instrumenthållaren i pilriktningen. Lossa ljusstyrkeregulatorns anslutning (2) och dra fram den nedåt bakom instrumenthållaren.

F 34 72 037

Sätt fast ljusstyrkeregulatorns anslutning (1) på tillsatskabelstammens anslutning (2).
Dra tillsatskabelstammens lediga anslutning (3) genom öppningen i instrumenthållaren till ljusstyrkeregulatorns monteringsplats.

OBS vid montering:

Montering av ljusstyrkeregulatorn sker i omvänd ordningsföljd.

F 34 72 032

Samtliga modeller
Ta bort växelspaksknoppen (1) och växelspaksavtäckningen (2) i pilriktningen.

F 34 72 033

Ta bort avtäckningen (1) uppåt och ta ut den bakåt från mittkonsolen.

F 34 72 034

Ta ut isoleringsmattan (1) uppåt.

F 34 72 031

Dra tillsatskabelstammen enl ritningen från instrumenthållaren till mittkonsolen.

F 34 72 035

Ta ut växelspaksknoppen (1) från monteringsssatsen. För anslutningen (2) genom öppningen i växelspaksavtäckningen (3).

F 34 72 036

Sätt fast växelspaksknoppen (1) och växelspaksavtäckningen (2) på växelspaken.

Sätt ihop anslutningen (3) och tillsatskabelstammens anslutning (4).

OBS vid montering:

Hopsättning sker i omvänd ordningsföljd.

Funktionskontroll:

Växelspaksavtäckningens belysning måste tändas när ljuskontakten trycks in.

Ljusintensiteten kan ändras med ljusstyrkeregulatorn.

Pomello leva del cambio con illuminazione BMW Serie 5 E 34 e BMW Serie 7 E 32

F 34 72 027

Tutte le operazioni sono raffigurate su un modello con guida a sinistra.

Per i modelli con guida a destra, alcune operazioni devono essere eseguite specularmente.

Per una migliore comprensione, le istruzioni di montaggio sono descritte senza sterzo, tanto più che per effettuare il montaggio non occorre smontare lo sterzo.

Attrezzi e mezzi ausiliari occorrenti

Cacciavite n. 2

Cacciavite con intaglio a croce n. 4

F 34 71 002

Scollegamento batteria

BMW 520i, 525i

Attenzione

Stampare il contenuto delle memorie inconvenienti.

Scollegando la batteria, le memorie inconvenienti vengono cancellate.

Svitare il morsetto polo negativo (freccia) e metterlo da parte.

F 34 71 003

BMW 530i, 535i, 534td

Sfilare il coperchio (1) in basso dal cassone sedile posteriore destro.

Svitare la vite a testa esagonale (2), smontare la copertura (3).

Attenzione

Stampare il contenuto delle memorie inconvenienti.

Scollegando la batteria, le memorie inconvenienti vengono cancellate.

F 32 65 245

BMW Serie 7 E 32

Per scollegare la batteria, togliere la copertura (1) in basso dal cassone sedile posteriore destro.

Nota

Girare i fermagli di ritegno (2) di 90° nel senso della freccia mediante una chiave a brugola da 4 mm.

F 32 65 246

Tutti i modelli

Svitare il cavo negativo (freccia) dal punto di sostegno massa.

F 34 65 002

Montaggio pomello leva del cambio

Svitare la vite con intaglio a croce (1).

Smontare il rivestimento (2).

F 34 65 008

Solo per BMW Serie 5 E 34

Girare le viti in plastica (1) di 90°.

Svitare le viti con intaglio a croce (2). Togliere verso il basso il rivestimento pedaliera (3). Sfilare il cappuccio del cavo dalla marcia.

Eventualmente sfilare il cappuccio del cavo e il tubo flessibile a depressione dalla sonda della temperatura.

Smontare il rivestimento della pedaliera (3).

F 34 72 028

Sollevarle le tre coperture in plastica (1) mediante un cacciavite e svitare le viti con intaglio a croce (2). Smontare il rivestimento (3).

F 34 72 029

Sollevarle il regolatore luminosità (1) dal supporto strumenti nel senso della freccia.

Separare la spina (2) dal regolatore luminosità e estrarla verso il basso a valle del supporto strumenti.

F 34 72 030

Infilare la spina (1) del regolatore luminosità nella spina (2) del cablaggio supplementare. Montare la spina libera (3) del cablaggio supplementare attraverso l'apertura del supporto strumenti verso la posizione di montaggio del regolatore luminosità.

Avvertenza per il montaggio

Rimontare il regolatore luminosità nell'ordine inverso dello smontaggio.

F 32 65 036

Solo per BMW Serie 7 E 32

Aprire il vano ripostiglio a sinistra e sganciare il nastro di tenuta (freccia).

F 32 61 108

Svitare le viti (1), togliere in avanti il rivestimento (2).

F 34 72 038

Sollevarle il regolatore luminosità (1) dal supporto strumenti nel senso della freccia.

Separare la spina (2) del regolatore luminosità e estrarla verso il basso a valle del supporto strumenti.

F 34 72 037

Infilare la spina (1) del regolatore luminosità nella spina (2) del cablaggio supplementare. Montare la spina libera (3) del cablaggio supplementare attraverso l'apertura del supporto strumenti verso la posizione di montaggio del regolatore luminosità.

Avvertenza per il montaggio

Rimontare il regolatore luminosità nell'ordine inverso dello smontaggio.

F 34 72 032

Tutti i modelli

Sfilare il pomello leva del cambio (1) e la copertura leva del cambio (2) nel senso della freccia.

F 34 72 033

Disimpegnare verso l'alto la copertura (1) e toglierla in indietro dalla consolle centrale.

F 34 72 034

Togliere verso l'alto la lastra fonoassorbente (1).

F 34 72 031

Montare il cablaggio supplementare in base al disegno dal supporto strumenti verso la consolle centrale.

F 34 72 035

Prelevare il pomello leva del cambio (1) dal kit di montaggio. Introdurre la spina (2) attraverso l'apertura della copertura leva del cambio (3).

F 34 72 036

Infilare il pomello leva del cambio (1) e la copertura leva del cambio (2) sulla leva del cambio.

Collegare la spina (3) con la spina (4) del cablaggio supplementare.

Avvertenza per il montaggio

L'assemblaggio va effettuato nell'ordine inverso dello smontaggio.

Controllo di funzionamento

L'illuminazione del pomello leva del cambio deve funzionare dopo aver azionato l'interruttore luci.

L'intensità luminosa può essere variata mediante l'apposito regolatore.

Empuñadura de palanca de cambios iluminada BMW Serie 5 E 34 y BMW Serie 7 E 32

F 34 72 037

Todos los trabajos están representados en el modelo con volante a la izquierda.

Para modelos con volante a la derecha deben realizarse diversos trabajos simétricamente.

Para más claridad se representan estas instrucciones con volante desmontado, pero para llevar a cabo el montaje no tiene que desmontarse el volante.

Herramienta y medios auxiliares necesarios:

Destornillador Núm. 2

Destornillador de estrella Núm. 4

F 34 71 002

Desconectar la batería

BMW 520i, 525i

Atención

Imprimir el contenido de las memorias de anomalías.

Al ser desconectada la batería se borran las memorias de anomalías.

Destornillar el terminal negativo (flecha) y depositarlo lateralmente.

F 34 71 003

BMW 530i, 535i, 524td

Destrabar la tapa (1) en la caja de asiento trasero derecho, abajo.

Desenroscar el tornillo hexagonal (2) y desmontar la cubierta (3).

Atención

Imprimir el contenido de las memorias de anomalías.

Al ser desconectada la batería se borran las memorias de anomalías.

F 32 65 245

BMW Serie 7 E 32

Para desconectar la batería hay que retirar la cubierta (1) en la caja de asiento trasero derecho, abajo.

Nota

Girar la presilla (2) por 90° en dirección de la flecha con ayuda de una llave macho hexagonal de 4 mm.

F 32 65 246

Todos los modelos

Destornillar el cable negativo (flecha) del punto de apoyo de masa.

F 34 65 002

Montar la empuñadura de palanca de cambios

Desenroscar el tornillo de estrella (1).

Desmontar el revestimiento (2).

F 34 65 008

Sólo para BMW Serie 5 E 34

Girar por 90° los tornillos plásticos (1).

Desenroscar los tornillos de estrella (2).

Destrabar hacia abajo el revestimiento del pedalier (3).

Desacoplar el conector de la marcha.

Dado el caso, desacoplar el conector y el tubo de vacío del sensor térmico.

Desmontar el revestimiento del pedalier (3).

F 34 72 028

Destrabar tres cubiertas plásticas (1) con un destornillador y desenroscar los tornillos de estrella (2).

Desmontar el revestimiento (3).

F 34 72 029

Destrabar en dirección de la flecha el regulador de intensidad luminosa (1) en el soporte de instrumentos.

Separar el conector (2) del regulador de intensidad luminosa y avanzarlo hacia abajo por detrás del soporte de instrumentos.

F 34 72 030

Acoplar el conector (1) del regulador de intensidad luminosa al conector (2) del mazo de cables adicional.

Tender el conector libre (3) del mazo de cables adicional a través de la abertura del soporte de instrumentos hasta el lugar de montaje del regulador de intensidad luminosa.

Indicación de montaje

Montar el regulador de intensidad luminosa en orden análogo inverso al desmontaje.

F 32 65 036

Sólo para BMW Serie 7 E 32

Abrir el compartimento izquierdo y desenganchar la cinta interceptora (flecha).

F 32 61 108

Soltar los tornillos (1) y retirar el revestimiento (2) hacia delante.

F 34 72 038

Destrabar el regulador de intensidad luminosa (1) del soporte de instrumentos en dirección de la flecha.

Separar el conector (2) del regulador de intensidad luminosa y avanzarlo hacia abajo por detrás del soporte de instrumentos.

F 34 72 037

Acoplar el conector (1) del regulador de intensidad luminosa al conector (2) del mazo de cables adicional.

Tender el conector libre (3) del mazo de cables adicional a través de la abertura del soporte de instrumentos hasta el lugar de montaje del regulador de intensidad luminosa.

Indicación de montaje

Montar el regulador de intensidad luminosa en orden análogo inverso al desmontaje.

F 34 72 032

Todos los modelos

Destrabar la empuñadura (1) y la cubierta (2) en dirección de la flecha.

F 34 72 033

Desencastrar la cubierta (1) hacia arriba y retirarla de la consola central hacia atrás.

F 34 72 034

Retirar la estera insonorizante (1) hacia arriba.

F 34 72 031

Tender el mazo de cables adicional del soporte de instrumentos a la consola central, según muestra la figura.

F 34 72 035

Retirar la empuñadura (1) del kit de montaje. Pasar el conector (2) a través de la abertura en la cubierta (3).

F 34 72 036

Enchufar la empuñadura (1) y la cubierta (2) en la palanca de cambios.

Acoplar el conector (3) con el conector (4) del mazo de cables adicional.

Indicación de montaje

El ensamblaje se lleva a cabo en orden análogo inverso al desmontaje.

Prueba de funciones:

La iluminación de la empuñadura de la palanca de cambios debe encenderse al ser accionado el interruptor de luces. La intensidad luminosa puede ajustarse con el regulador de intensidad luminosa.

Botão do manípulo das mudanças com iluminação BMW Série 5 E34 e BMW Série 7 E32

F 34 72 027

Todos os trabalhos estão aqui representados num modelo com volante à esquerda.
Em modelos com volante à direita, realizar os mesmos trabalhos segundo a imagem oposta.

Para uma melhor clareza, a presente instrução de montagem é apresentada sem volante. Para realizar esta montagem, não se torna necessário desmontar o volante.

Ferramental necessário e meios auxiliares:

Chave de fendas nº 2
Chave para parafusos Phillips nº 4

F 30 61 002

Desconexão da bateria

BMW 520i, 525i

Atenção

Fazer imprimir o protocolo da memória de erros.
A desconexão da bateria provoca o cancelamento total da memória de erros.
Desligar o borne negativo (seta) e colocar para o lado.

F 34 71 003

BMW 530i, 535i, 524td

Retirar a tampa (1) em baixo e à direita da caixa do banco traseiro.
Desapertar completamente o parafuso de cabeça sextavada (2) e retirar a protecção (3).

Atenção

Fazer imprimir o protocolo da memória de erros.
A desconexão da bateria provoca o cancelamento total da memória de erros.

F 32 65 245

BMW Série 7 E32

Para desconectar a bateria, retirar a protecção (1) em baixo e à direita da caixa do banco traseiro.

Nota

Mediante uma chave de sextavado interno, girar de 90° os grampos retentores (2) no sentido da seta.

F 32 65 246

Todos os modelos

Desaparafusar o cabo negativo (seta) do ponto de ligação à massa.

F 34 65 002

Desapertar o parafuso Phillips (1).
Desmontar a guarnição (2).

F 34 65 008

Só para BMW Série 5 E34

Girar os parafusos de plástico de 90°.
Desapertar os parafusos Phillips (2).
Destacar para baixo a guarnição do mecanismo (3) do pedal.
Desligar a ficha de cabo do gongo.
Se necessário, retirar a ficha e o tubo do vácuo da termosonda.
Desmontar a guarnição do mecanismo (3) do pedal.

F 34 72 028

Mediante uma chave de fendas, soltar as três protecções de plástico (1) e desapertar os parafusos Phillips (2).
Desmontar a guarnição (3).

F 34 72 029

No sentido da seta, retirar do porta-instrumentos o regulador da luminosidade (1).
Desligar a ficha (2) do regulador de luminosidade e puxar para fora por trás do porta-instrumentos.

F 34 72 030

Ligar a ficha (1) do regulador de luminosidade à ficha (2) do cabo preformado adicional.
Pela abertura do porta-instrumentos, fazer passar a ficha livre (3) do cabo preformado adicional até ao local de montagem do regulador de luminosidade.

Nota para a montagem

Voltar a montar o regulador de luminosidade pela ordem inversa.

F 32 65 036

Só para BMW Serie 7 E32

Abrir o compartimento dos utensílios esquerdo e desenganchar a cinta retentora (seta).

F 32 61 108

Desapertar os parafusos (1) e retirar a guarnição (2) para a frente.

F 34 72 038

No sentido da seta, retirar do porta-instrumentos o regulador da luminosidade (1).
Desligar a ficha (2) do regulador de luminosidade e puxar para baixo por trás do porta-instrumentos.

F 34 72 037

Ligar a ficha (1) do regulador de luminosidade à ficha (2) do cabo preformado adicional.
Pela abertura do porta-instrumentos,, fazer passar a ficha livre (3) do cabo preformado adicional até ao local de montagem do regulador de luminosidade.

Nota para a montagem

Voltar a montar o regulador de luminosidade pela ordem inversa.

F 34 72 032

Todos os modelos

No sentido da seta, retirar o botão (1) e o fole (2) do manípulo das mudanças.

F 34 72 033

Destacar para cima a protecção (1) e retirá-la para trás da consola central.

F 34 72 034

Remover para cima o tapete isolante (1).

F 34 72 031

Conforme ilustrado no desenho, estender o cabo preformado adicional desde o porta-instrumentos até à consola central.

F 34 72 035

Retirar o botão (1) do jogo de montagem.
Passar a ficha (2) pela abertura (3) do fole do manípulo das mudanças.

F 34 72 036

Encaixar o botão (1) e o fole (2) no manípulo das mudanças.
Ligar a ficha (3) à ficha (4) do cabo preformado adicional.

Nota para a montagem

A montagem realiza-se pela ordem inversa.

Controlo do funcionamento

Após ter accionado o interruptor da luz, o botão do manípulo das mudanças deverá iluminar-se.

A intensidade luminosa pode ser ajustada mediante o regulador.